

Pompe de relevage

VL

Electropompe submersible pour liquides
abrasifs



Pompes de relevage type VL

Pompe submersible pour liquides abrasifs

Photo indicative du produit



Caractéristiques générales

Roue multicanaux ouverte avec revêtement en Vulkollan	
Puissance	1,5 ÷ 16,4 kW
Pôles	2 / 4
Refoulement	DN50 - DN 80 Horizontal
Passage libre	max 54 mm
Débit maxi	49.7 l/s
Hauteur maxi	30.7 m

Bloc électromécanique

Bloc électromécanique en fonte EN-GJL-250 pouvant fonctionner en mode immergé. Étanchéité garantie par 2 garnitures mécaniques en carbure de silicium, de série dans la chambre à huile avec regard de visite et 1 garniture mécanique en graphite/alumine mise l'une en face de l'autre, lubrifiée avec de l'huile moteur. Moteur à bain d'huile.

Utilisation de la machine

Avec le revêtement spécial de l'hydraulique en Vulkollan, cette électropompe est idéale pour le transvasement des émaux céramiques ou pour le traitement des liquides très abrasifs. Conçue pour le secteur céramique, l'usinage des granits, des marbres, du verre, la coupe des métaux, dans les carrières et les mines, dans les procédés de traitement des granulats et pour la production du ciment.

Matériaux de construction

Carcasse	Fonte grise - EN-GJL 250
Matériau roue	roue multicanaux ouverte en revêtement en Vulkollan
Visserie	Acier inoxydable - Classe A2-70
Garniture standard	Caoutchouc - NBR
Arbre	Acier inoxydable - AISI 420
Chemise de refroidissement	Acier au carbone / acier INOX AISI 304
Peinture	Époxy bi-composant à base d'eau (épaisseur moyenne 150 µm)
Kit garnitures mécaniques standard	Deux garnitures mécaniques en carbure de silicium (2SiC) et une garniture mécanique en oxyde d'aluminium-carbone (AL)

Limites d'utilisation

Temp. util. maxi	40 °C
PH liquide traité	6 ÷ 11
Viscosité du liquide traité	1 mm ² /s
Prof.d'immersion maxi	20 m
Densité du liquide traité	1 Kg/dm ³
Press. acoustique maxi	70 dB
Démarrages/heure maxi	20

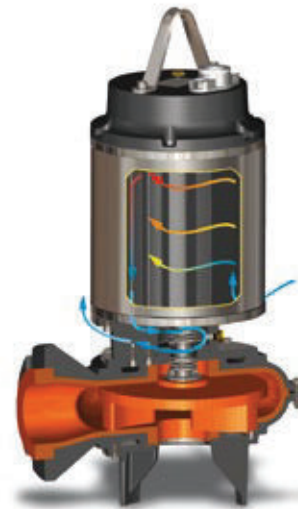
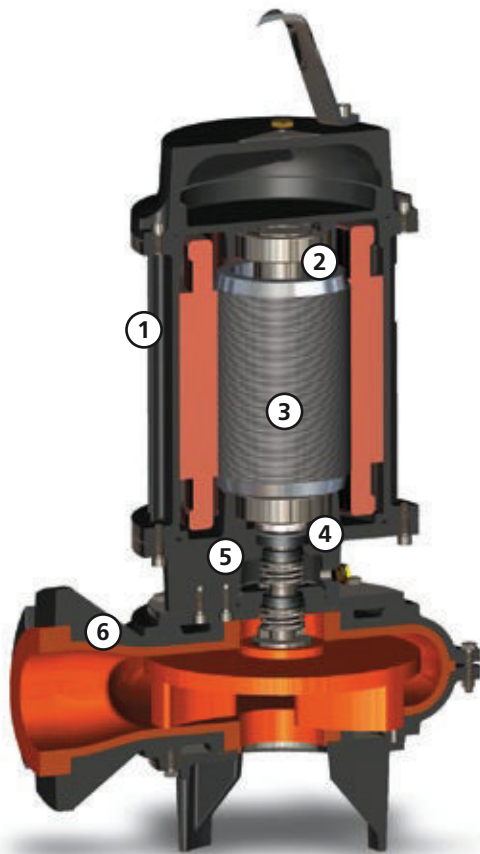

Refroidissement

Le liquide de refroidissement est relâché par un circuit externe, puis s'infiltre par l'orifice pour remplir l'interstice entre la carcasse et la chemise et refroidir ainsi le moteur. Une fois l'interstice rempli, le liquide se précipite dans le carter par la canule et graisse les garnitures mécaniques avant d'en ressortir.



Structure

Corps en fonte GJL-250.

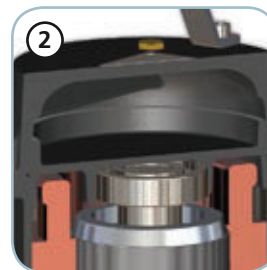

Roulements

Roulements à billes blindés et graissés à vie.



Moteur

Moteur à bain d'huile avec protections thermiques.



Garnitures mécaniques

Deux garnitures mécaniques en carbure de silicium (2SiC) et une garniture mécanique en en graphite/alumine (AL).

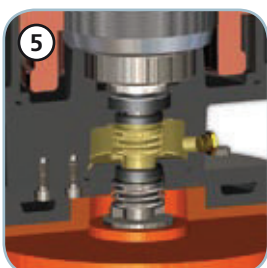

Chambre à huile

Système de fluage des garnitures par liquide externe (sur demande).



Corps de pompe

Roue et corps de pompe en fonte GJL-250 avec revêtement en matière polyuréthane anti-abrasion (Vulkollan).

VLP

Modèles à refoulement horizontal bridé DN50 PN10-16 - 2 pôles

Performances

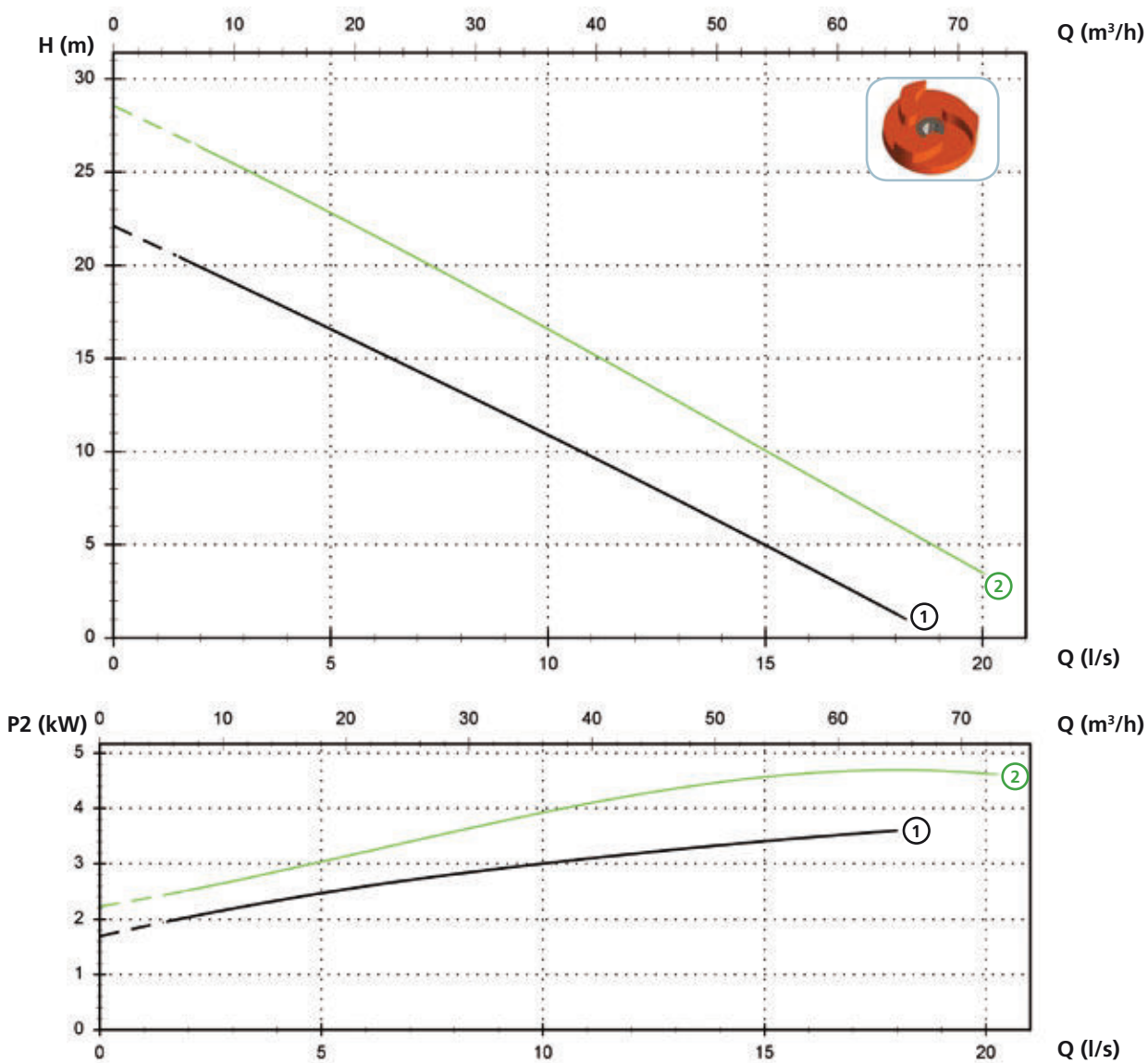

Données techniques

	V	Phases	P1 (kW)	P2 (kW)	A	Rpm	Start	Ø	Passage libre
① VLP 400/2/50 A0FT/50	400	3	4.7	3.6	8	2900	Dir	DN50 PN10-16	25 mm
② VLP 550/2/50 A0GT/50	400	3	5.9	4.9	10.1	2900	Dir	DN50 PN10-16	25 mm

Modèles à refoulement horizontal bridé DN50 PN10-16 - 4 pôles

Performances

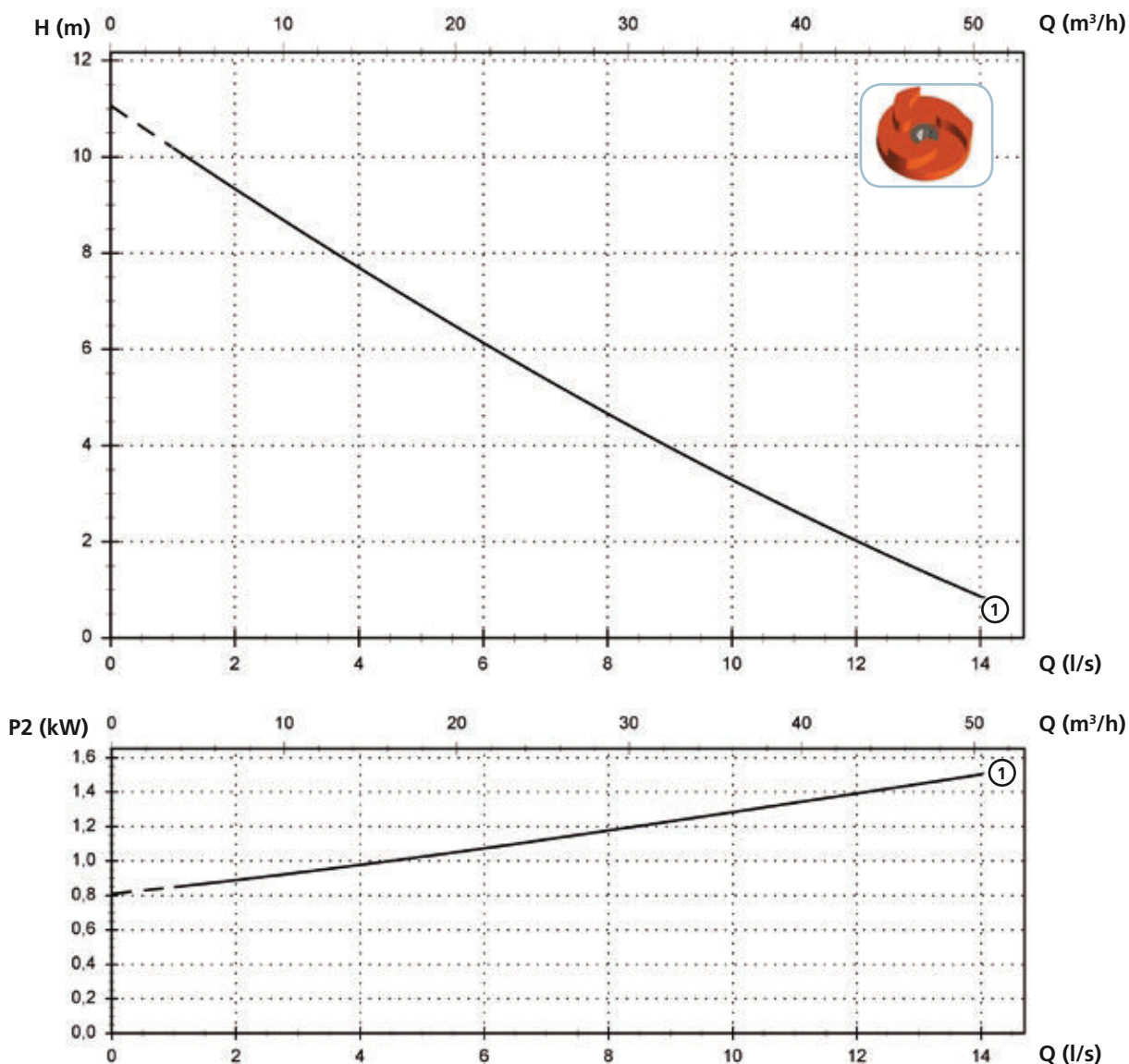

Données techniques

	V	Phases	P1 (kW)	P2 (kW)	A	Rpm	Start	Ø	Passage libre
① VLP 200/4/50 A0ET/50	400	3	2.1	1.5	4.1	1450	Dir	DN50 PN10-16	28 mm

VLP

Modèles à refoulement horizontal bridé DN80 PN10 - 4 pôles

Performances

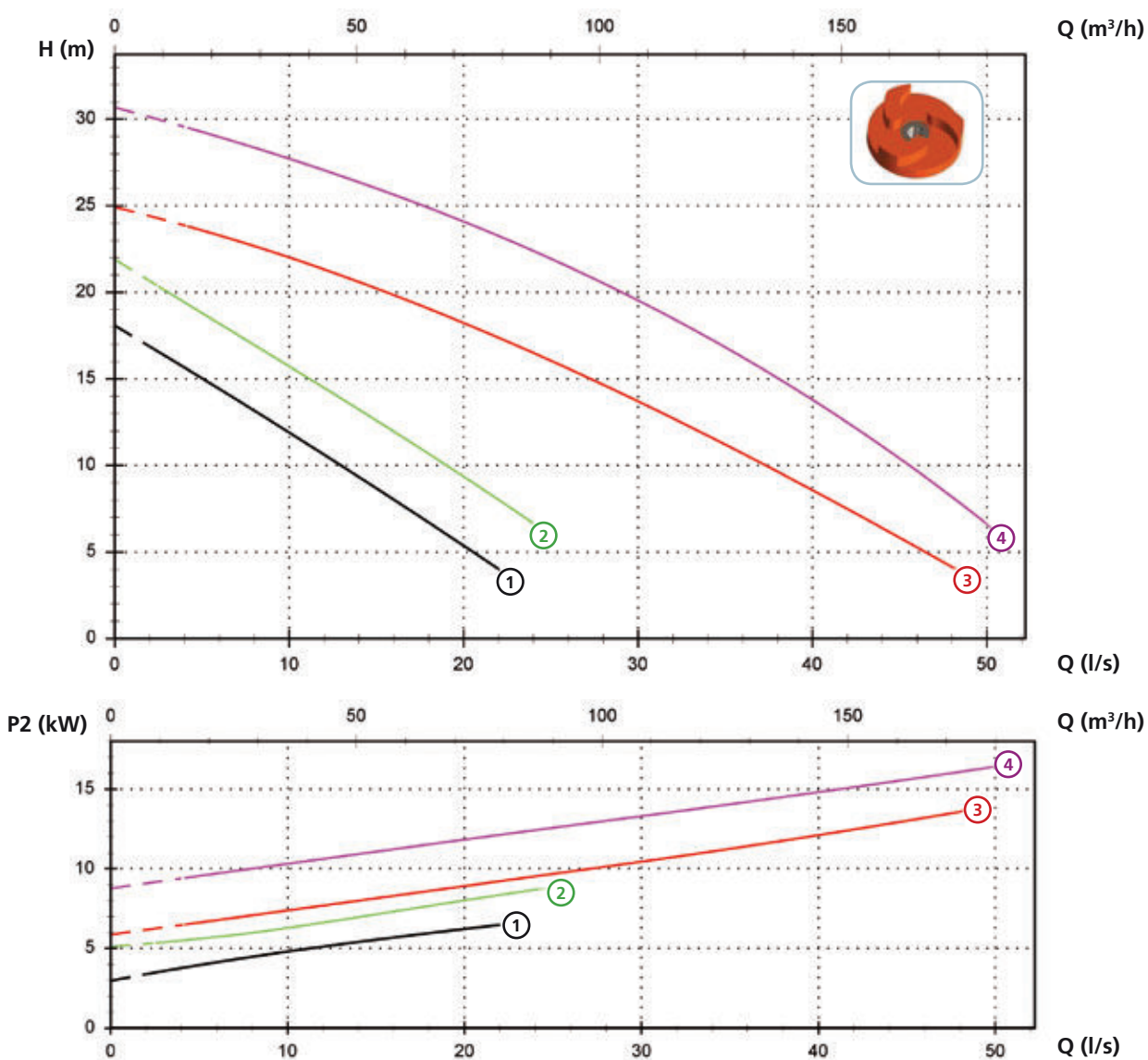

Données techniques

	V	Phases	P1 (kW)	P2 (kW)	A	Rpm	Start	Ø	Passage libre
① VLP 750/4/80 A0HT/50	400	3	8.6	6.5	14.9	1450	Y Δ	DN80 PN10	45 mm
② VLP 1000/4/80 A0HT/50	400	3	11.5	8.9	20	1450	Y Δ	DN80 PN10	45 mm
③ VLP 1500/4/80 A0IT/50	400	3	15.8	13.6	28.2	1450	Y Δ	DN80 PN10	54 mm
④ VLP 2000/4/80 A0IT/50	400	3	20.7	16.4	36	1450	Y Δ	DN80 PN10	54 mm

Versions disponibles

(Légende des versions en page 16)

	Versions disponibles											Refroidissement				Kit garnitures				
	N A E	T	T C	T C D	T C D T	T C D G T	T C G	T C S T	T C S G T	T S	T R	T R G	N	CC CCE	F T	C G F T	2SIC	SICM	SICAL	2SICAL
VLP 400/2/50 A0FT/50		●										●		●	●					●
VLP 550/2/50 A0GT/50		●										●		●	●					●
VLP 200/4/50 A0ET/50		●										●		●	●					●
VLP 750/4/80 A0HT/50		●										●		●	●					●
VLP 1000/4/80 A0HT/50		●										●		●	●					●
VLP 1500/4/80 A0IT/50		●										●		●	●					●
VLP 2000/4/80 A0IT/50		●										●		●	●					●

Dimensions d'encombrement et poids

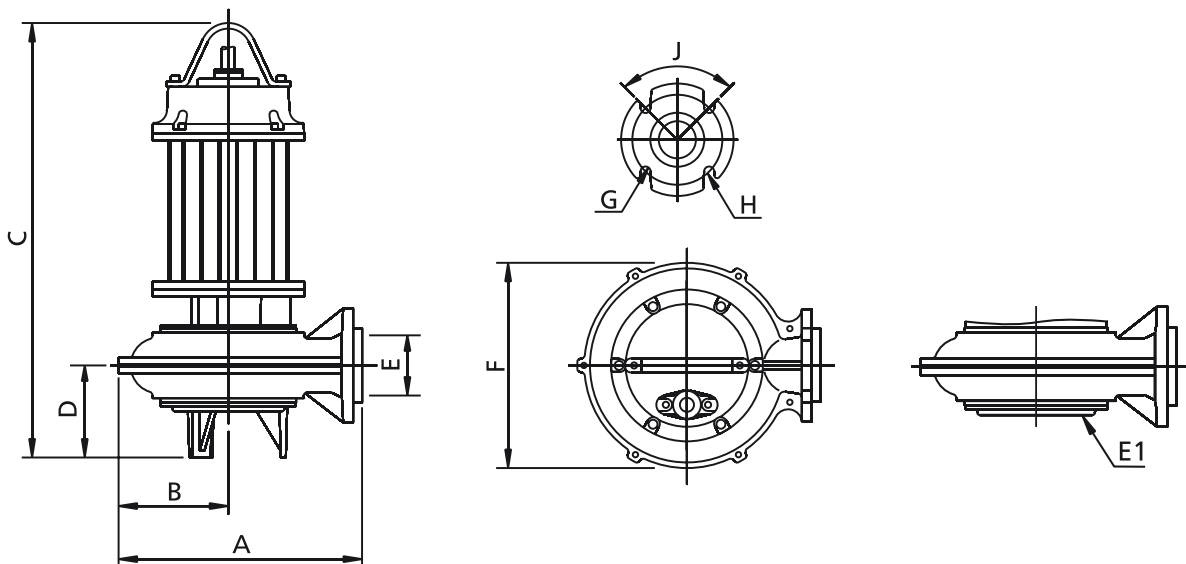

	A	B	C	D	E	E1(*)	F	G	H	J	kg
VLP 400/2/50 A0FT/50	290	140	555	105	50	-	260	18	125	90°	48
VLP 550/2/50 A0GT/50	290	140	655	105	50	-	260	18	125	90°	67
VLP 200/4/50 A0ET/50	290	140	555	105	50	-	260	18	125	90°	26
VLP 750/4/80 A0HT/50	435	195	775	165	80	DN150 PN10	365	18	160	90°	80
VLP 1000/4/80 A0HT/50	435	195	775	165	80	DN100 PN10	365	18	160	90°	81
VLP 1500/4/80 A0IT/50	490	235	970	175	80	-	440	18	160	90°	172
VLP 2000/4/80 A0IT/50	490	233	970	175	80	-	440	18	160	90°	190

Dimensions en mm

Dimensions et le poids sont indicatives

(*) Bride d'aspiration disponible sur demande

VLP

Dimensions emballé

	A	B	C
VLP 400/2/50 A0FT/50	725	445	415
VLP 550/2/50 A0GT/50	725	445	415
VLP 200/4/50 A0ET/50	725	445	415
VLP 750/4/80 A0HT/50	915	515	555
VLP 1000/4/80 A0HT/50	915	515	555
VLP 1500/4/80 A0IT/50	915	515	555
VLP 2000/4/80 A0IT/50	915	515	555

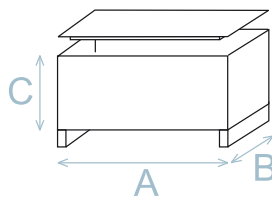

Dimensions en mm

Dimensions et le poids
sont indicatives

Installations

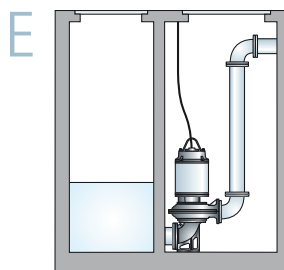
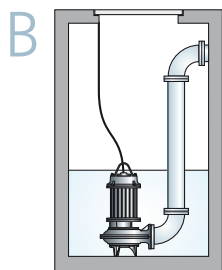
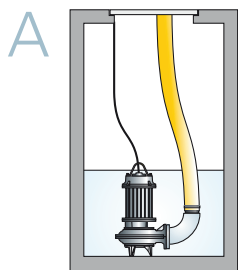

1.8 VL (VULCO)

électropompes pour liquides abrasifs

Les électropompes de la famille VULCO (VL) sont fabriquées avec hydraulique en fonte avec revêtement d'une couche épaisse de matière polyuréthane anti-abrasion (Vulkollan). Roue multicanaux ouverte à noyau métallique avec revêtement d'une couche épaisse de matière polyuréthane anti-usure. La durée virtuellement illimitée de ce revêtement permet son application là où d'autres matériaux ont de très gros problèmes d'usure et de maintenance trop fréquents.

Conçue pour le secteur céramique, l'usinage des granits, des marbres, du verre, la coupe des métaux, dans les carrières et les mines, dans les procédés de traitement des granulats et pour la production du ciment.

1.5 ÷ 16.4 kW

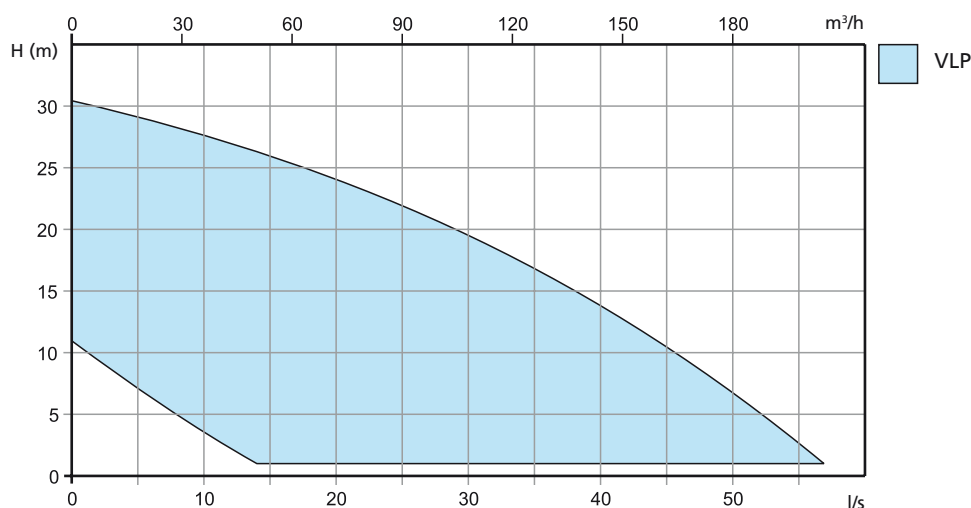
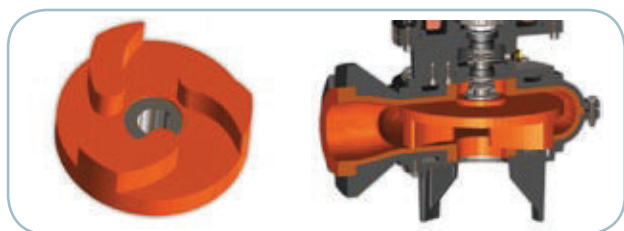

VLP

Bloc électromécanique en fonte EN-GJL-250 pouvant fonctionner en mode immergé. Étanchéité garantie par 2 garnitures mécaniques en carbure de silicium, de série dans la chambre à huile avec regard de visite et 1 garniture mécanique en graphite/alumine mise l'une en face de l'autre, lubrifiée avec de l'huile moteur. Moteur à bain d'huile. Roue semi-reculée en fonte GJL-250 avec revêtement en matière polyuréthane anti-abrasion (Vulkollan).

Avec le revêtement spécial de l'hydraulique en Vulkollan, cette électropompe est idéale pour le transvasement des émaux céramiques ou pour le traitement des liquides très abrasifs.

page 358

Le Vulkollan : l'élastomère hautes performances

Le Vulkollan est l'un des élastomères ayant les performances les plus élevées sur marché.

Les propriétés mécaniques et dynamiques de ce matériau sont extraordinairement élevées.

Il est utilisé dans de nombreux domaines technologiques pour accomplir de lourdes tâches, qui impliquent de supporter des sollicitations dynamiques particulièrement élevées.

La production a lieu avec un procédé à coulée à des températures supérieures à 100° C. Cet élastomère hautes performances s'obtient avec un procédé avec plus d'étapes, grâce à une réaction chimique entre des polyols de type polyester et des glycols.

Le Vulkollan se distingue par :

- Une résistance mécanique élevée
- Une portée dynamique maximale

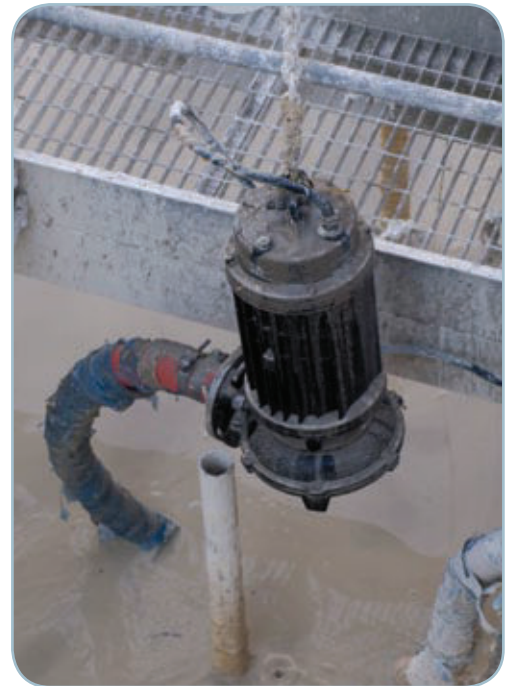

Caractéristiques principales

- Résistance élevée aux sollicitations dynamiques
- Résistance élevée à la trituration
- Faible absorption d'eau (assure un fonctionnement sans problèmes dans les conditions météorologiques les plus variées)
- Bonne résistance aux rayons uv, à l'ozone, aux graisses et aux huiles
- Variation réduite des propriétés aux diverses températures d'utilisation (de -30° c à +80° C)
- Résistance élevée à l'usure
- Déformation permanente réduite
- Résilience élevée



Est communément utilisé dans

- Membranes pour pompes
- Coupleurs
- Disques pour machines de filature open-end
- Racles de sérigraphie
- Revêtement de roulettes
- Bagues d'étanchéité
- Coussinets de support
- Rouleaux enrouleurs
- Systèmes de suspension



POMPES PHC

POMPES DOMESTIQUES, INDUSTRIELLES & ACCESSOIRES

Rue de la Légende, 16 • 4141 Louveigné (Belgique)

Tél. +32 (0)4 360 96 99 • Fax +32 (0)4 360 97 99

info@pompesphc.be • www.pompesphc.be

*A votre service
depuis 1989!*